



schmelzer
Мы покоряем металл

Вентиляционная техника

Air - Jet



Новое поколение высокопроизводительных вентиляторов



Радиальный высокопроизводительный вентилятор

Снизьте ваши энергетические издержки с нашим новым поколением мобильных высокопроизводительных вентиляторов, специально предназначенных для вентиляции и охлаждения зерна.

При разработке вентилятора особенное значение было уделено снижению его стоимости за счет использования стандартизированных компонентов.

Наши вентиляторы пяти различных типов, от 1.1 до 7,5 кВт, позволят удовлетворить ваши фактические потребности.



Оцинкованные корпуса гарантируют неограниченный срок службы. Покупая наши вентиляторы вы приобретаете высококачественный немецкий продукт.

Вентиляционная техника

Air - Jet

Преимущества:

- оцинкованный корпус, вследствие чего практически неограниченный срок службы
- высокая производительность крыльчатки (с загнутыми назад лопатками)
- прямой приводной механизм
- очень высокий коэффициент полезного действия
- бесшумность работы двигателя
- незначительное потребление электроэнергии в сравнении с производительностью
- низкая цена на основе стандартизированных компонентов

Тип AIRJET LC

Технические данные:

Тип	LC 1,1	LC 3	LC 4	LC 5,5	LC 7,5
Мощность двигателя (кВт)	1,1	3	4	5,5	7,5
Частота вращения (об./мин.)	2850	2880	2880	2920	2920
Максимальная воздушная масса (м ³ /час)	4000	6500	7000	11000	12500
Максимальное давление (Па)	1200	1700	2600	3400	3500
Вес (кг.)	38	44	77	99	131

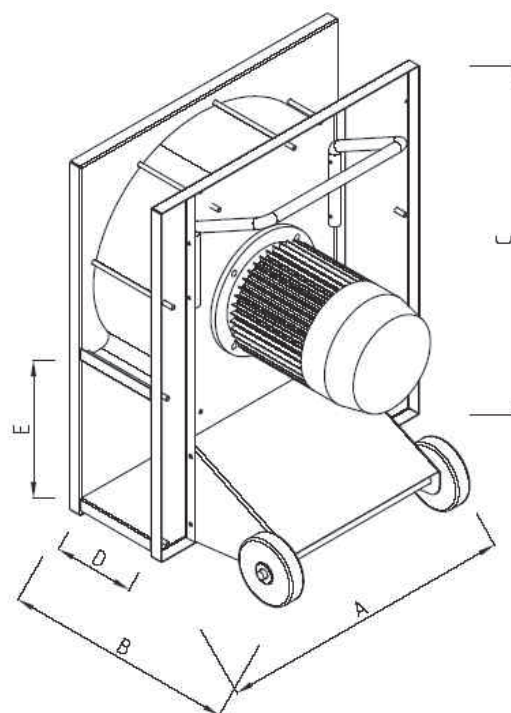

Вентиляционная техника

Air - Jet

Вентилятор		Основные размеры				
Тип		A	B	C	D	E
LC 1,1	1,1 кВт	480	493	575	178	215
LC 3	3 кВт	600	514	700	202	257
LC 4	4 кВт	665	520	800	198	305
LC 5,5	5 кВт	770	620	900	222	355
LC 7,5	7,5 кВт	770	620	900	222	355

Тип AIRJET ASAJg

Функционирование высушивающей или вентиляционной установки зависит в значительной степени от захваченной воздушной массы.

Воздушный поток должен быть достаточным и непрерывным для оптимальной сушки или вентиляции.

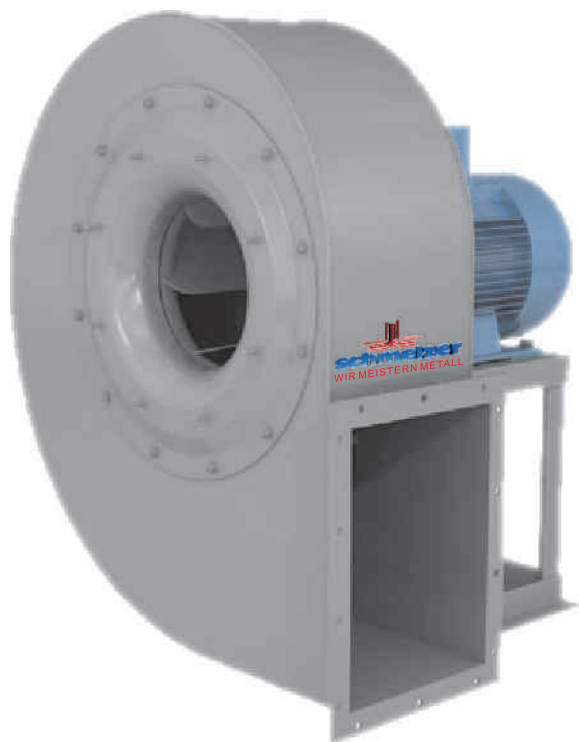

Технические данные:

Тип	ASAJg 7,5	ASAJg 15	ASAJg 22
Мощность двигателя (кВт)	7,5	15	22
Частота вращения (об./мин.)	1500	1500	1500
Воздушная мощность при 1500 мм Па масса (м³/час)	13000	25000	37000
Воздушная мощность при 1000 мм Па масса (м³/час)	17500	32000	43000
Уровень звукового давления в 1,5 мм (двусторонне присоединенный вентилятор согласно немецкому промышленному стандарту DIN 24166 II)	73 дБ.	82 дБ.	73 дБ.
Вес (кг.)	280 kg	325 kg	360 kg

Преимущества:

- сварная конструкция в результате высокая стабильность
- высокая производительность крыльчатки (с загнутыми назад лопатками)
- прямой приводной механизм
- очень высокий коэффициент полезного действия
- бесшумность работы двигателя
- незначительное потребление электроэнергии в сравнении с производительностью
- стабильная рамочная конструкция

Вентиляционная техника

Ambros Schmelzer & Sohn GmbH & Co. KG | Dr.-Zimmer-Str. 28 | D - 95679 Waldershof

Телефон 0049 (0) 92 31 / 97 92 - 0 | Информацию о фирме Вы найдете в интернете www.a-schmelzer.de

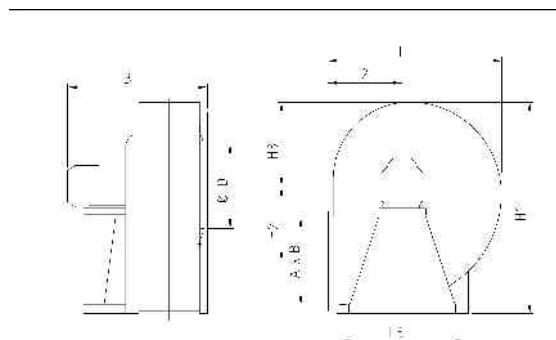
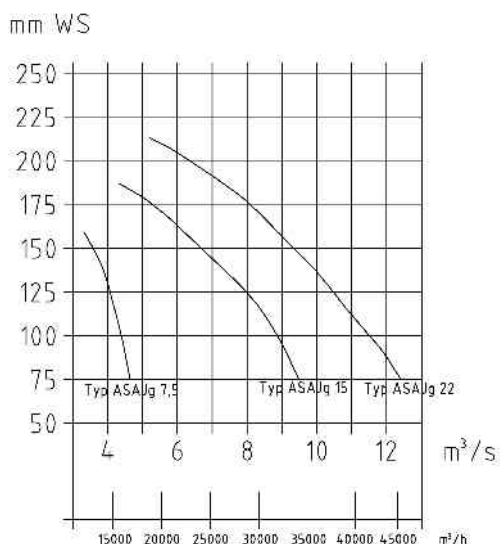

Тип	Ø D	A x B	L 1	L 2	L 3	B	H 1	H 2	H 3
ASAJg 7,5	566	569x404	1190	500	836	880	1415	500	565
ASAJg 15	716	715x507	1165	500	836	1065	1415	431	565
ASAJg 22	806	801x569	1300	560	926	1230	1580	482	630